

ZMLUVA O DIELO

uzatvorená podľa § 536 a nasl. zákona č. 513/1991 Zb. Obchodný zákonník v znení neskorších predpisov a podľa zákona č. 25/2006 Z. z. o verejnom obstarávaní a o zmene a doplnení niektorých zákonov v znení neskorších predpisov.

čl. I. Zmluvné strany

1. Objednávateľ: MESTO NEMŠOVÁ

Sídlo: ul. J. Palu 2/3, 914 41 Nemšová

Zastúpené: Ing. František Bagin, primátor

Bankové spojenie: Všeobecná úverová banka, a.s., Trenčín

číslo účtu: 25124-202/0200

IČO: 00311812

DIČ: 2021079797

Tel.: 032 / 6509611

Fax: 032 / 6598427

(ďalej len „objednávateľ“)

2. Zhotoviteľ: STAVFIN, a. s.

Sídlo: Zlatovská 33, 911 05 Trenčín

Zastúpený: Ing. Daniel Klačman, člen predstavenstva

Oprávnený na rokovanie:

- vo veciach technických: Ján Oravec

- vo veciach zmluvných: Ing. Daniel Klačman

Označenie registra podnikateľa: Obchodný register Okresného súdu Trenčín

Číslo zápisu: oddiel: Sa, vložka č. 10159/R

Bankové spojenie: Tatra banka, a. s.

číslo účtu: IBAN: SK69 1100 0000 0026 2527 0894

IČO: 36 305 979

DIČ: 20 20 176 136

Tel.: 032/6517171

Fax:

(ďalej len „zhotoviteľ“)

čl. II. Predmet zmluvy

1. Predmetom tejto zmluvy je záväzok zhotoviteľa uskutočniť stavbu „Výmena okien a dverí na budove Kultúrneho domu – Trenčianska Závada“ v meste Nemšová v rozsahu podľa oceneného výkazu výmer, ktorý je neoddeliteľnou súčasťou súťažných podkladov k verejnému obstarávaniu zákazky: „Výmena okien a dverí na budove Kultúrneho domu – Trenčianska Závada“ a tejto zmluvy o dielo a je archivovaná u objednávateľa pod číslom OV/701/16.

27

95

2. Zhotoviteľ je povinný vykonať predmet zmluvy uvedený v ods.1., tohto článku zmluvy odborne, kvalitne a za podmienok uvedených v tejto zmluve, v súlade s § 43d zákona č. 50/1976 Zb. (stavebného zákona) a súvisiacich STN, podľa výkazu výmer sám, na svoje náklady a svoje nebezpečenstvo.
3. Zhotoviteľ je povinný vykonať predmet zmluvy v súlade s jeho ponukou, ktorú predložil objednávateľovi ako uchádzač vo verejnom obstarávaní zákazky: „Výmena okien a dverí na budove Kultúrneho domu – Trenčianska Závada“. Táto ponuka je archivovaná ako súčasť dokumentácie u objednávateľa pod spis. zn. OV/701/16. Tieto dokumenty (tzn. súťažné podklady a ponuka) sú obom zmluvným stranám známe, boli zmluvným stranám navzájom odovzdané a obe zmluvné strany ich považujú za súčasť tejto zmluvy.
4. Technický dozor objednávateľa bude vykonávať Ing. Ľubomír Ďurech.

čl. III. Termín plnenia

1. Zhotoviteľ sa zaväzuje, že vypracuje a dodá predmet zmluvy uvedený v čl. II. tejto zmluvy v nasledovných termínoch:

Etapa:

Termín:

- a) začatie prác: do 10 dní od nadobudnutia účinnosti tejto zmluvy,
- b) kompletne ukončenie prác : do 1 týždňa od nástupu prác na základe podpísaného protokolu o odovzdaní a prevzatí diela medzi zhotoviteľom a objednávateľom.

2. Ak zhotoviteľ pripraví dielo alebo jeho dohodnutú časť na odovzdanie pred dohodnutým termínom, zaväzuje sa objednávateľ toto dielo prevziať aj v skoršom ponúknutom termíne, pokiaľ bude dielo zhotovené v súlade s platnými technickými normami.
3. V prípade, ak sa v priebehu plnenia tejto zmluvy vyskytne potreba uskutočniť práce, ktoré nie sú zhrnuté v tejto zmluve, je zhotoviteľ povinný ihneď o tejto skutočnosti informovať technický dozor objednávateľa a písomne o tejto skutočnosti zaslať objednávateľovi aj list. Následne bude objednávateľ postupovať v súlade s jeho internými predpismi a začne rokovanie o riešení vzniknutej situácie so zhotoviteľom.
4. V prípade vzniku zhotoviteľom nezavinených prekážok znemožňujúcich riadne plnenie diela, príslušný termín sa predlžuje o počet dní, počas ktorých boli práce prerušené. Toto ustanovenie platí aj v prípade, ak je objednávateľ v omeškaní s poskytnutím dohodnutého spolupôsobenia.
5. Objednávateľ sa zaväzuje, že dokončené dielo prevezme a zaplatí za jeho zhotovenie dohodnutú cenu.

6. Všetky veci potrebné k plneniu tejto zmluvy, nadobudnuté zhotoviteľom pred účinnosťou tejto zmluvy, idú na ťarchu zhotoviteľovi v prípade, ak táto zmluva nikdy nenadobudne účinnosť. To znamená, že objednávateľ nie je povinný uhradiť zhotoviteľovi takto vzniknuté náklady súvisiace s touto zmluvou.

čl. IV.

Cena predmetu zmluvy

1. Cena za predmet zmluvy uvedený v článku II. tejto zmluvy je stanovená dohodou zmluvných strán v zmysle zákona č. 18/1996 Z. z. o cenách v znení neskorších predpisov a v súlade s ponukou zhotoviteľa ako pevná zmluvná cena a predstavuje:

a) „Výmena okien a dverí na budove Kultúrneho domu – Trenčianska Závada“:

cena bez DPH	8 928,86 - Euro,
DPH 20 %	1 785,77 - Euro,
cena s DPH	10 714,63 - Euro.

2. Dohodnutá cena kompletného diela je v súlade s rozpočtovými nákladmi stavby uvedenými v ponukovom rozpočte v členení podľa „Výkazu výmer“.
Rozpočet (ocenený „Výkaz výmer“) je neoddeliteľnou súčasťou tejto zmluvy.
(Príloha č. 1).
3. V cene uvedenej v ods. 1 tohto článku sú zahrnuté aj náklady na:
- a) práce a dodávky nutné k vykonaniu diela v predpísaných parametroch,
 - b) dodanie certifikátov, záručných listov zabudovaných výrobkov.

čl. V.

Platobné podmienky

1. Zmluvné strany sa dohodli na tom, že zhotoviteľ bude vykonané práce fakturovať po ukončení a odovzdaní diela.
2. Faktúra musí obsahovať všetky údaje, ktoré vyžaduje platná právna úprava Slovenskej republiky. Údaje na faktúre musia byť v súlade s údajmi uvedenými v uzatvorenej zmluve. V prípade, že faktúra nebude obsahovať predpísané náležitosti, objednávateľ je oprávnený vrátiť ju zhotoviteľovi na doplnenie. V takom prípade sa preruší plynutie lehoty splatnosti a nová lehota splatnosti začne plynúť dňom doručenia opravenej faktúry objednávateľovi.
3. Podkladom pre vystavenie faktúry je súpis vykonaných prác a dodávok potvrdený technickým dozorom objednávateľa. V prípade, že súpis vykonaných prác bude obsahovať práce v nižšom ako dojednanom rozsahu, zhotoviteľ vystaví faktúru na sumu zníženú o nevykonané práce, to znamená faktúru na sumu skutočne vykonaných prác.
4. Faktúra je splatná do 30 dní odo dňa jej doručenia objednávateľovi. Za deň úhrady sa považuje deň odpísania z účtu objednávateľa.
5. Objávateľ si vyhradzuje právo zadržať 10% z celkovej ceny diela, ktoré zhotoviteľovi uhradí do 30 dní po odstránení všetkých prípadných väd a

nedorobkov. Podkladom je zápis o kompletom odstránení všetkých prípadných väd a nedorobkov potvrdený technickým dozorom objednávateľa.

čl. VI.

Odovzdanie a prevzatie diela

1. Zhotoviteľ písomne vyzve objednávateľa najneskôr 7 dní pred dohodnutým termínom dokončenia diela k záverečnému prevzatiu.
2. O prevzatí diela spíšu strany zápis, ktorý obsahuje zhodnotenie akosti vykonaných prác, súpis prípadných zistených väd a nedorobkov, ktoré nebránia v užívaní diela, dohodu o opatreniach na ich odstránenie, prehlásenie zhotoviteľa, že dielo odovzdáva a prehlásenie objednávateľa, že dielo preberá.
3. Pri odovzdaní diela je zhotoviteľ povinný predložiť objednávateľovi doklady určené príslušnými STN a všeobecne záväznými predpismi.
4. Dňom odovzdania a prevzatia diela prechádza na objednávateľa vlastnícke právo k dielu.

čl. VII.

Záručná doba a vady diela

1. Zhotoviteľ zodpovedá za to, že predmet tejto zmluvy bude mať počas záručnej doby vlastnosti dohodnuté v zmluve.
2. Záručná doba na predmet zmluvy je 5 rokov na stavebné práce, 3 roky na dodávané materiály a začína plynúť odo dňa odovzdania diela objednávateľovi.
3. Zhotoviteľ zodpovedá za vady, ktoré má predmet zmluvy v čase jeho odovzdania objednávateľovi. Za vady, ktoré sa prejavili po odovzdaní diela zodpovedá zhotoviteľ vtedy, ak boli spôsobené porušením jeho povinností.
4. V prípade, že počas záručnej doby sa zistí vada na zrealizovanom diele, objednávateľ písomne alebo telefonicky upozorní zhotoviteľa na tento jav. Zmluvné strany sa dohodli, že počas záručnej doby má objednávateľ právo požadovať a zhotoviteľ povinnosť bezplatne odstrániť zistené a reklamované vady.
5. Zhotoviteľ sa zaväzuje začať s odstraňovaním väd predmetu diela v čo najkratšom, technicky možnom čase, najneskôr však do 3 dní od uplatnenia reklamácie objednávateľom.
6. Zhotoviteľ sa zaväzuje odstrániť reklamované vady do 10 dní od začatia ich odstraňovania, ak nedôjde k písomnej dohode o inom termíne a ku ktorej sa zhotoví obojstranne potvrdený zápis.

čl. VIII.
Zmluvné pokuty a náhrada škody

1. V prípade, že zhotoviteľ nedodá predmet zmluvy v dohodnutom termíne, objednávateľ má právo na zmluvnú pokutu vo výške 0,05 % z ceny diela za každý deň omeškania.
2. V prípade nedodržania lehoty uvedenej v čl. VII. bod 5 zhotoviteľom má objednávateľ nárok na zmluvnú pokutu vo výške 300,- Euro. Rovnako má objednávateľ právo na zmluvnú pokutu vo výške 300,- Euro za každé porušenie povinnosti ustanovenej v tejto zmluve, pokiaľ v zmluve nie je ustanovené inak.
3. Objednávateľ má nárok na zmluvnú pokutu vo výške 40,- Euro za každý deň oneskorenia odstránenia väd, t.j. ak reklamované vady zhotoviteľ neodstráni do 10 dní, resp. v inom dohodnutom termíne.
4. Vyššie uvedenými zmluvnými pokutami nie je dotknutý nárok na náhradu škody, ktorá vznikla v dôsledku porušenia povinností vyplývajúcich z tejto zmluvy v plnej výške a to aj v prípade, ak vzniknutá škoda prevyšuje výšku zmluvnej pokuty.
5. V prípade omeškania objednávateľa s úhradou faktúry, zhotoviteľ má právo na úrok z omeškania vo výške 0,05 % z dlžnej sumy za každý deň omeškania.

čl. IX.
Spolupôsobenie objednávateľa

1. V prípade, ak sa v priebehu prác vyskytne potreba ďalších podkladov alebo spolupráce, objednávateľ sa zaväzuje, že poskytne zhotoviteľovi primerané spolupôsobenie na základe písomnej výzvy zhotoviteľa, tak aby mohol byť dodržaný termín plnenia uvedený v čl. III. tejto zmluvy.

čl. X.
Stavebný denník

1. Pri vedení stavebného denníka sa budú zmluvné strany riadiť ustanoveniami § 46d zákona č. 50/1976 Zb. (Stavebný zákon) v platnom znení.
2. Do stavebného denníka môžu robiť záznamy len stavbyvedúci zhotoviteľa, prípadne jeho zástupca a technický dozor objednávateľa, prípadne jeho zástupca alebo iný poverený zástupca objednávateľa.
3. Zhotoviteľ je povinný viesť odo dňa prevzatia staveniska stavebný denník, do ktorého bude denne zaznamenávať všetky skutočnosti podstatné pre naplnenie tejto zmluvy – postup realizácie prác, kvalitu vykonávania prác a pod. Záznamy vedie stavbyvedúci, resp. jeho zástupca a priebežne ich bude potvrdzovať technický dozor objednávateľa.

4. V stavebnom denníku musia obe zmluvné strany reagovať na zápisy najneskôr do troch pracovných dní po dátume ich vyhotovenia. Ak zmluvná strana, ktorej bol zápis určený do troch pracovných dní na zápis nereaguje, považuje sa zápis za súhlasne potvrdený.

čl. XI.

Osobitné ustanovenia

1. Zhotoviteľ je povinný počas zhotovenia predmetu zmluvy udržiavať na stavenisku poriadok a čistotu. Zároveň je zhotoviteľ povinný dodržiavať všetky ostatné právne predpisy Slovenskej republiky.
2. Objednávateľ si vyhradzuje právo neuzatvárať túto zmluvu o dielo v prípade, že ponúknutá cena bude presahovať výšku sumy finančných prostriedkov vyčlenených v rozpočte objednávateľa na predmet zmluvy.
3. Zhotoviteľ deklaruje, že si preveril správnosť výpočtu „výkazu výmer“ na základe osobnej prehliadky miesta dodania predmetu zmluvy a zistené nedostatky a odchýlky vo „výkaze výmer“ od skutočnosti ocenil samostatne a nezahrnul ich do celkovej ponukovej ceny predmetu zákazky. Vo svojej ponuke však na tento fakt upozornil verejného obstarávateľa. V prípade, že chyby a odchýlky vo výkaze výmer zistí zhotoviteľ až počas realizácie predmetu zákazky, je povinný ich vykonať na svoje náklady a z tohto titulu nebude požadovať zvýšenie ceny počas realizácie. Zvýšenie ceny môže zhotoviteľ požadovať len v prípade, ak chyby vo „výkaze výmer“ nemohol zistiť ani pri vynaložení odbornej starostlivosti.
4. Zhotoviteľ sa zaväzuje, že dielo bude realizovať tak, aby bol minimalizovaný vplyv realizácie diela na cestnú premávku.
5. Výkonom činnosti stavbyvedúceho bude poverený: Ing. Jozef Svatík (*doplní uchádzač*).

čl. XII.

Odstúpenie od zmluvy

1. Objednávateľ je oprávnený odstúpiť od zmluvy v prípade podstatného porušenia tejto zmluvy zo strany zhotoviteľa. Zmluvné strany považujú za podstatné porušenie tejto zmluvy, najmä ak zhotoviteľ:
 - a) bude meškať s termínom plnenia podľa tejto zmluvy o viac ako 10 dní,
 - b) ak zhotoviteľ bude preukázateľne vykonávať práce vadné, t.j. v rozpore s podmienkami dohodnutými v tejto zmluve; musí ísť o vady, na ktoré bol zhotoviteľ objednávateľom v priebehu zhotovenia diela písomne upozornený a ktoré napriek tomuto upozorneniu neodstránil v primeranej lehote poskytnutej k tomuto účelu,
 - c) v rozpore s ustanovením tejto zmluvy zastavil práce na zhotovení diela, alebo inak prejavuje svoj úmysel nepokračovať v plnení tejto zmluvy,

d) bez predchádzajúceho súhlasu objednávateľa, prevedie všetky, alebo niektoré práva a záväzky vyplývajúce z tejto zmluvy na tretie osoby,
e) v prípade porušenia povinností vyplývajúcich z ustanovení tejto zmluvy.

2. Objednávateľ je oprávnený odstúpiť od zmluvy aj v prípade, ak v priebehu plnenia tejto zmluvy dôjde k potrebe uskutočniť doplňujúce práce, ktoré neboli predmetom plnenia podľa tejto zmluvy, ktorých potreba vyplynula z dodatočne nepredvídateľných okolností a ak predpokladaná cena prác presiahne 50 % ceny podľa tejto zmluvy.
3. V prípade, ak je objednávateľ v omeškaní s úhradou faktúry o viac ako 30 dní po uplynutí lehoty jej splatnosti, je zhotoviteľ oprávnený odstúpiť od zmluvy na základe písomného oznámenia doručeného objednávateľovi.

čl. XIII. Záverečné ustanovenia

1. Táto zmluva nadobúda platnosť dňom jej podpisu zmluvnými stranami.
2. Túto zmluvu v zmysle § 5a zákona č. 211/2000 Z. z. o slobodnom prístupe k informáciám a o zmene a doplnení niektorých zákonov (zákon o slobode informácií) v platnom znení
 - a) Mesto Nemšová zverejní na webovom sídle mesta, alebo
 - b) ak zmluva nie je zverejnená podľa písm. a) tohto ods. do 7 dní odo dňa jej uzatvorenia, môže účastník zmluvy podať návrh na zverejnenie zmluvy v Obchodnom vestníku.
3. Táto zmluva nadobúda účinnosť dňom nasledujúcim po dni jej zverejnenia (s odkazom na § 47a, ods. 1 zák. č. 40/1964 Zb., Občianskeho zákonníka v platnom znení).
4. O nadobudnutí účinnosti zmluvy svedčí písomné potvrdenie o zverejnení zmluvy. Mesto Nemšová vydá účastníkovi zmluvy na požiadanie potvrdenie o zverejnení zmluvy.
5. Zhotoviteľ je povinný počas zhotovenia predmetu zmluvy udržiavať na stavenisku poriadok a čistotu a zabezpečiť odstránenie znečistenia okolitých pozemných komunikácií vzniknutého realizáciou diela. Zároveň je zhotoviteľ povinný dodržiavať všetky právne predpisy Slovenskej republiky. Súčasťou dokladov ku preberaciemu konaniu stavby budú doklady o likvidácii všetkých odpadov vzniknutých pri realizácii diela oprávneným zneškodňovateľom odpadov.
6. Túto zmluvu je možné meniť a dopĺňať len formou písomných dodatkov podpísaných oprávnenými zástupcami oboch zmluvných strán, ktoré budú tvoriť neoddeliteľnú súčasť tejto zmluvy.

7. Táto zmluva je vyhotovená v 5 rovnopisoch, z ktorých objednávateľ obdrží 3 vyhotovenia a zhotoviteľ 2 vyhotovenia.

8. Právne vzťahy vyplývajúce z tejto zmluvy a neupravené v tejto zmluve riadia sa príslušnými ustanoveniami zák. č. 513/1991 Zb., Obchodného zákonníka v platnom znení.

V *Nemšovej*, dňa *31.05.2016*

V Nemšovej, dňa *31.05.2016*

Za zhotoviteľa:



.....

STAVFIN, a.s.
ZLATOVSKÁ 33
911 00 TRENČÍN

Za objednávateľa:



.....
Ing. František Bagin
primátor mesta



Príloha č. 1 – kalkulácia ceny (ocenený výkaz výmer).

Rekapitulácia cenovej ponuky č. 8040

Výmena okien a dverí na budove Kultúrneho domu – Trenčianska Závada

Identifikácia verejného obstarávania:

Výzva: Výzva na predloženie cenovej ponuky ako prieskum trhu na zákazku

Číslo výzvy: OV/701/2016

Názov zákazky: Výmena okien a dverí na budove Kultúrneho domu – Trenčianska Závada

Verejný obstarávateľ/obstarávateľ: Mesto Nemšová, Mestský úrad, ul. Janka Palu č. 2/3, 914 41 Nemšová, IČO: 00311812

Identifikácia uchádzača:

Obchodné meno uchádzača:

STAVFIN, a. s.

Zastúpený:

Ing. Daniel Klačman, člen predstavenstva

Sídlo uchádzača:

Zlatovská 33, 911 05 Trenčín

IČO:

36305979

DIČ:

2020176136

IČ DPH:

SK2020176136

TEL:

032/6517171

Predmet dodávky/plnenia	Cena bez DPH	DPH 20 %	Cena vrátane DPH
Výrobky	6 244,59 €	1 248,92 €	7 493,51 €
Demontáž	158,65 €	31,73 €	190,38 €
Montáž okien	951,90 €	190,38 €	1 142,28 €
Murárske vysprávkvy	1 044,10 €	208,82 €	1 252,92 €
Likvidácia odpadu	150,00 €	30,00 €	180,00 €
Doplňky - parapety	379,62 €	75,92 €	455,54 €
CELKOM	8 928,86 €	1 785,77 €	10 714,63 €

V Trenčíne dňa 02. 05. 2016

STAVFIN, a.s.
ZLATOVSKÁ 33
911 00 TRENČÍN

.....
Ing. Daniel KLAČMAN
člen predstavenstva

CENOVÁ PONUKA

Číslo cenovej ponuky 8040
– Výmena okien a dverí na budove Kultúrneho domu – Trenčianska Závada

Pozícia	Názov položky	šírka v mm	výška/dĺžka a v mm	Merná jednotka	Množstvo	Jednotková cena	Celkom
1	parapet vnútorný PVC biely	280	1 185	ks	3	8,430 €	25,29 €
1	parapet vnútorný PVC biely	250	1 185	ks	3	7,620 €	22,86 €
1	parapet vonkajší AL/1mm biely	210	1 160	ks	6	7,060 €	42,36 €
2	parapet vnútorný PVC biely	250	1 185	ks	6	7,220 €	43,32 €
2	parapet vonkajší AL/1mm biely	225	1 160	ks	3	7,320 €	21,96 €
2	parapet vonkajší AL/1mm biely	240	1 160	ks	3	7,540 €	22,62 €
3	parapet vnútorný PVC biely	250	590	ks	9	4,590 €	41,31 €
3	parapet vonkajší AL/1mm biely	195	590	ks	2	4,430 €	8,86 €
3	parapet vonkajší AL/1mm biely	240	590	ks	7	4,810 €	33,67 €
7	parapet vnútorný PVC biely	250	1 170	ks	5	7,150 €	35,75 €
7	parapet vonkajší AL/1mm biely	240	1 140	ks	2	7,450 €	14,90 €
7	parapet vonkajší AL/1mm biely	260	1 130	ks	3	7,590 €	22,77 €
8	parapet vnútorný PVC biely	250	1 170	ks	3	7,150 €	21,45 €
8	parapet vonkajší AL/1mm biely	240	1 150	ks	3	7,500 €	22,50 €
Parapety spolu:							379,62 €
Celkom bez DPH							379,62 €
DPH 20 %							75,92 €
Celkom vrátane DPH							455,54 €

V Trenčíne, 02.05.2016

STAVFIN, a.s.
ZLATOVSKÁ 33
911 00 TRENČÍN

Ing. Daniel Klačman
Člen predstavenstva

IČO: 36 305 979
DIČ: 2020176136
IČ DPH: SK2020176136
Účet: 2625270894/1100
Banka: Tatrabanka a.s. Trenčín



Tel: 032/6517 170-3
Fax: 032/6517 170,3
e-mail: stavfin@stavfin.sk
mobil: 0903 566 002
www.stavfin.sk

STAVFIN , a. s.

Zlatovská 33, 911 01 Trenčín
tel. 032 6517173, 0903 566 002, 0902 922 273

list č.:1

CENOVÁ PONUKA č.: 8040 - Výmena okien a dverí na budove Kultúrneho Domu - Trenčianska Závada

Na základe Vašej žiadosti Vám predkladáme cenovú ponuku na dodávku a montáž plastových okien. Cenová ponuka zohľadňuje použitie 6-komorových profilov firmy GEALAN, celoobvodového kovania, zasklenia izolačným sklom podľa špecifikácie.

Pol.	Množstvo	Popis	Cena/ks Eur/Sk	Celkovo Eur/SK
1	6.00 ks	2-dielne okno Kridlo 8095- 78mm, 6K (B) farba : biela kovanie: OT Pravé Skolpné klika nahoře výplň : 4-16-4 U=1.1 Podkladný profil s tesnením/BO rozмеры :1150x2045	178,63	1.071,78
2	6.00 ks	1-dielne okno Kridlo 8095- 78mm, 6K (B) farba : biela kovanie: OS Pravé výplň : 4-16-4 U=1.1 Podkladný profil s tesnením/BO rozмеры :1150x1470	136,80	820,80

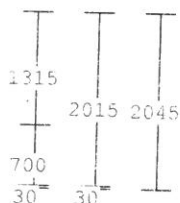
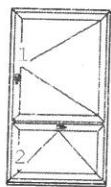

1150

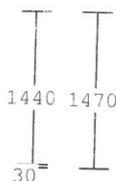
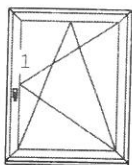

1150

4-

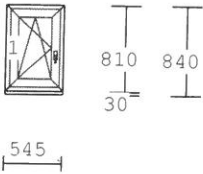
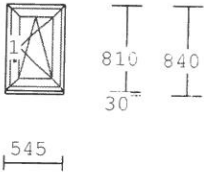
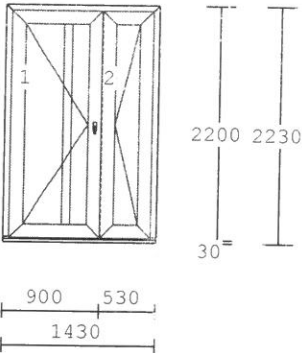
Pol.	Množstvo	Popis	Cena/ks Eur/Sk	Celkovo Eur/SK
3	5.00 ks	1-dielne okno		
		 <p>Krídlo 8095- 78mm, 6K (B) farba : biela kovanie: OS Levé výplň : 4-16-4 U=1.1 Podkladný profil s tesnením/BO rozmery :545 x840</p>	99,03	495,15
3a	4.00 ks	1-dielne okno		
		 <p>Krídlo 8095- 78mm, 6K (B) farba : biela kovanie: OS Pravé výplň : 4-16-4 U=1.1 Podkladný profil s tesnením/BO rozmery :545 x840</p>	99,03	396,12
4	1.00 ks	2-dielne okno		
		 <p>Krídlo 8042-126 mm (von otv.) farba : biela-Zlatý dub kovanie: Vchodové dvere Z-TS levé DM 45 Vchodové dvere ZTS pravé DM 45 výplň : Cosmotherm 24 mm jednostr.farb 4-16-4 dubová kôra U=1.1 priečky : 8039 Podkladný profil s tesnením/BO rozmery :1430x2230</p>	717,41	717,41
	1.00 ks	kI-kľučka	30,50	30,50

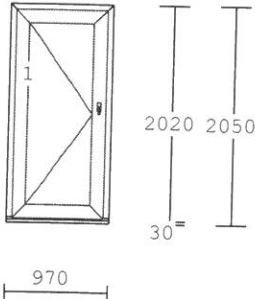
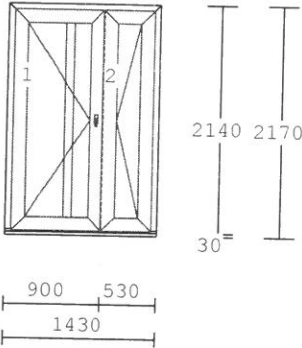
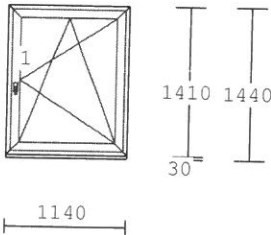

Pol.	Množstvo	Popis	Cena/ks Eur/Sk	Celkovo Eur/SK
5	1.00 ks	1-dielne okno Křídlo 8076-126 mm, 4K VD farba : biela-Zlatý dub kovanie: Vchodové dveře Z-TS levé DM 45 výplň : Cosmotherm 24 mm jednostr.farb Podkladný profil s tesnením/BO rozmery :970 x2050	441,04	441,04
				
	1.00 ks	kl-kľučka	30,50	30,50
6	1.00 ks	2-dielne okno Křídlo 8042-126 mm (von otv.) farba : biela-Zlatý dub kovanie: Vchodové dveře Z-TS levé DM 45 Vchodové dveře ZTS pravé DM 45 výplň : Cosmotherm 24 mm jednostr.farb 4-16-4 dubová kôra U=1.1 priečky : 8039 Podkladný profil s tesnením/BO rozmery :1430x2170	710,07	710,07
				
	1.00 ks	kl-kľučka	30,50	30,50
7	2.00 ks	1-dielne okno Křídlo 8095- 78mm, 6K (B) farba : biela kovanie: OS Pravé výplň : 4-16-4 U=1.1 Podkladný profil s tesnením/BO rozmery :1140x1440	135,44	270,88
				

4

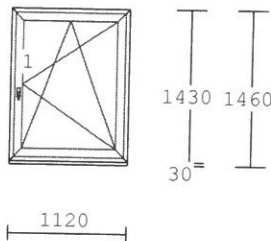
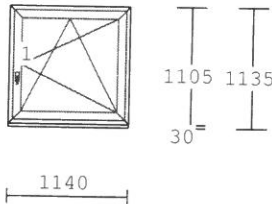
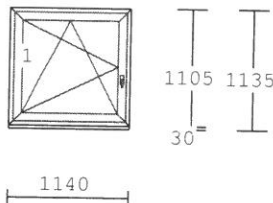
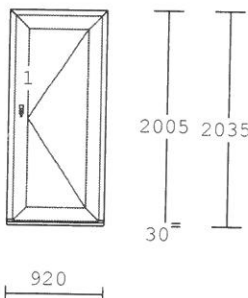
Pol.	Množstvo	Popis	Cena/ks Eur/Sk	Celkovo Eur/SK
7a	3.00 ks	1-dielne okno Kridlo 8095- 78mm, 6K (B) farba : biela kovanie: OS Pravé výplň : 4-16-4 U=1.1 Podkladný profil s tesnením/BO rozmary :1120x1460	135,48	406,44
				
8	2.00 ks	1-dielne okno Kridlo 8095- 78mm, 6K (B) farba : biela kovanie: OS Pravé výplň : 4-16-4 U=1.1 Podkladný profil s tesnením/BO rozmary :1140x1135	125,25	250,50
				
8a	1.00 ks	1-dielne okno Kridlo 8095- 78mm, 6K (B) farba : biela kovanie: OS Levé výplň : 4-16-4 U=1.1 Podkladný profil s tesnením/BO rozmary :1140x1135	125,35	125,35
				
9	1.00 ks	1-dielne okno Kridlo 8042-126 mm (von otv.) farba : biela-Zlatý dub kovanie: Vchodové dveře ZTS pravé DM 45 výplň : Cosmotherm 24 mm jednostr.farb Podkladný profil s tesnením/BO rozmary :920 x2035	417,05	417,05
				
	1.00 ks	kl-kľučka	30,50	30,50

4

Pol.	Množstvo	Popis	Cena/ks Eur/Sk	Celkovo Eur/SK
10	158.6m	demontáž		
			1,00	158,65
11	158.6m	montáž okien		
			6,00	951,90
12	160.6m	murárske vysprávky		
			6,50	1.044,10
13	1.00 ks	likvidácia odpadu		
			150,00	150,00
celkem				
DPH 20%				8.549,24
			20.00 %	1.709,85
konečná suma				
konverzný kurz : 30.1260 SK= 1,00 EUR				10.259,09

S pozdravom

Trenčín, 02.05.2016

Kontaktné osoby:
vo veciach zmluvných

Ing. Klačman Daniel
Mobil: 0903 566 002
email: stavfin@stavfin.sk

vo veciach technických

Oravec Ján
Mobil: 0902 922 273
email: joravec@stavfin.sk

STAVFIN, a.s.
ZLATOVSÁ 35
911 00 TREŇČÍN

